



ТРУБНАЯ МЕТАЛЛУРГИЧЕСКАЯ КОМПАНИЯ



2018



Обеспечение высочайших стандартов надёжности эксплуатации Премиальной продукции ПАО «ТМК»

Докладчик:
Панарин Евгений Юрьевич
Управление технических продаж
премиальных видов продукции

г. Москва,
20 июня 2018 г.



Линейка премиальных соединений TMK UP

ULTRA SF 2003 ULTRA SFII 2013 ULTRA FJ 2003 ULTRA FX 2003 ULTRA CX 2008 ULTRA QX 2009 SXC 2009 ULTRA DQX 2011 ULTRA DQXHT 2013 TMK BPN 2013 TMK-2S 2013 ULTRA GX 2016 ULTRA TORQ 2016



TMK Ultra Premium Connections (TMK UP)

Глобальные поставки и сервис

■ Уникальная линейка премиальной продукции

- Onshore/offshore
- Агрессивные среды
- Высокие температуры
- Арктические условия
- Горизонтальное и наклонно-направленное бурение
- Бурение на обсадной колонне
- Технология добычи нефти из нефтяных песков (SAGD)
- Бессмазочная технология GreenWell

TMK 1 2004 TMK FMC 2005 TMK CS 2005 TMK TTL 01 2005 TMK GF 2005 TMK PF 2007 TMK FMT 2008 TMK PF ET 2008 TMK TDS 2010 TMK CWB 2011 TMK PF Tubing 2012 TMK UP Magna 2013 TMK UP Centum 2014





Уровень применимости соединений CAL

ISO 13679

Промышленность нефтяная и газовая.

Методы испытания соединений обсадных и насосно-компрессорных труб

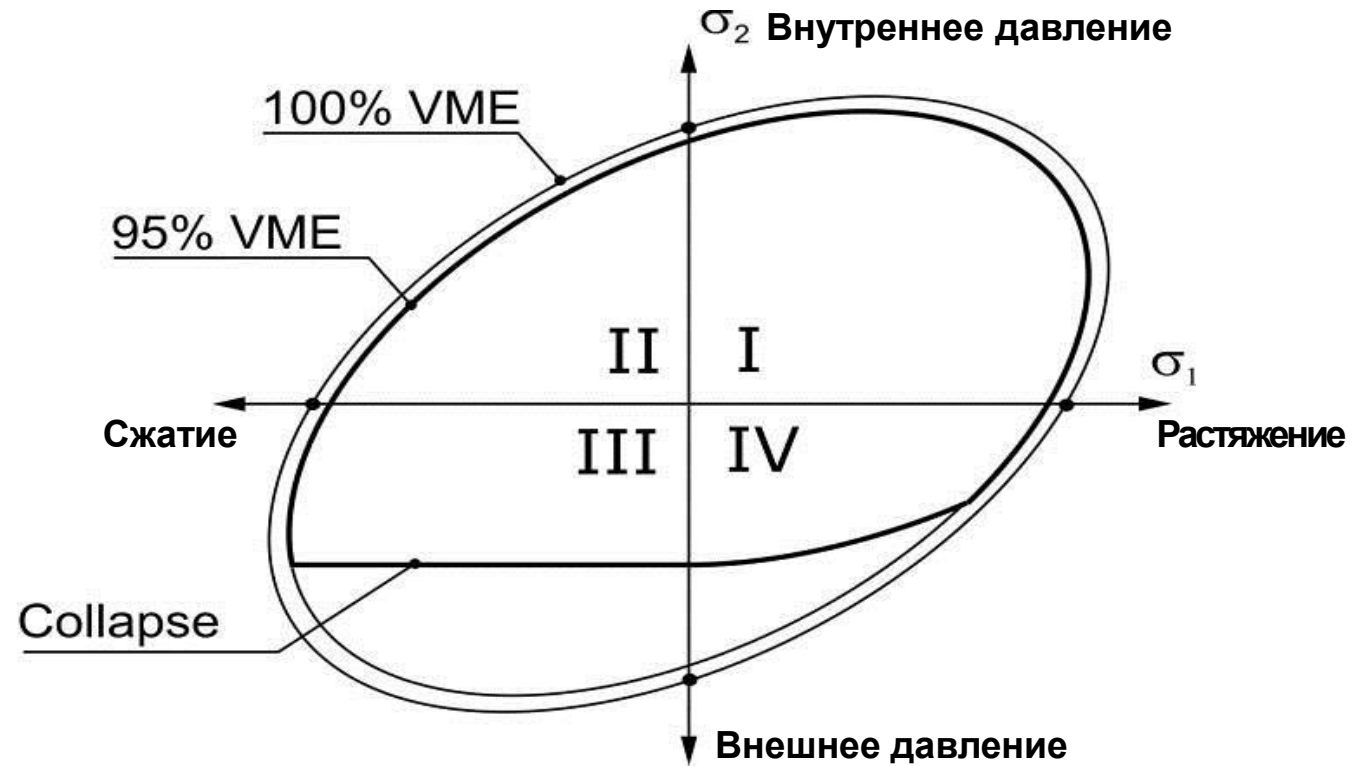
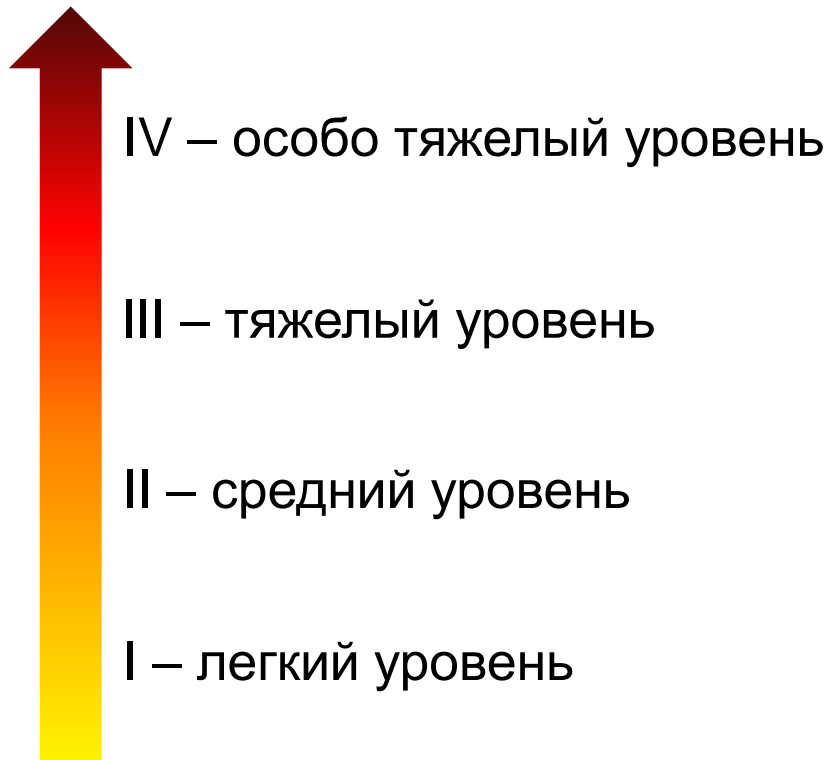

Серия А

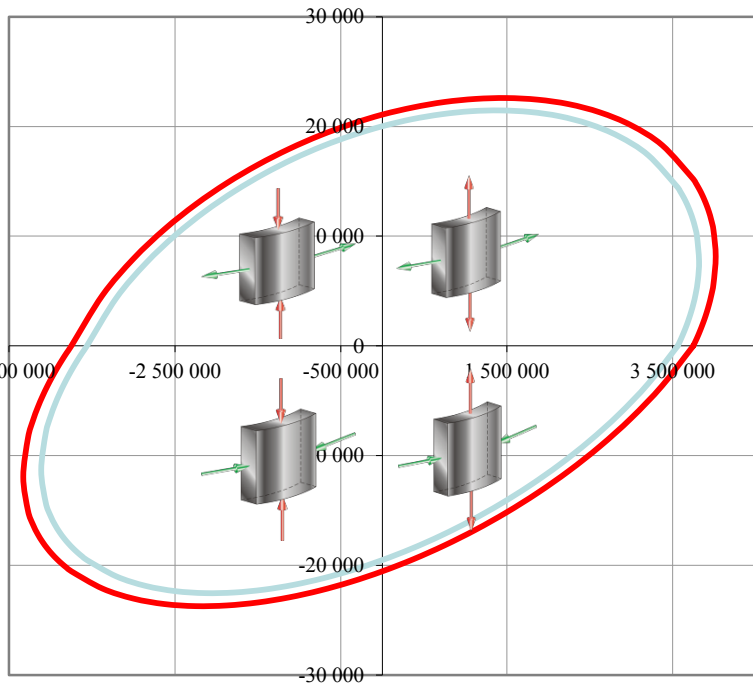

Серия В

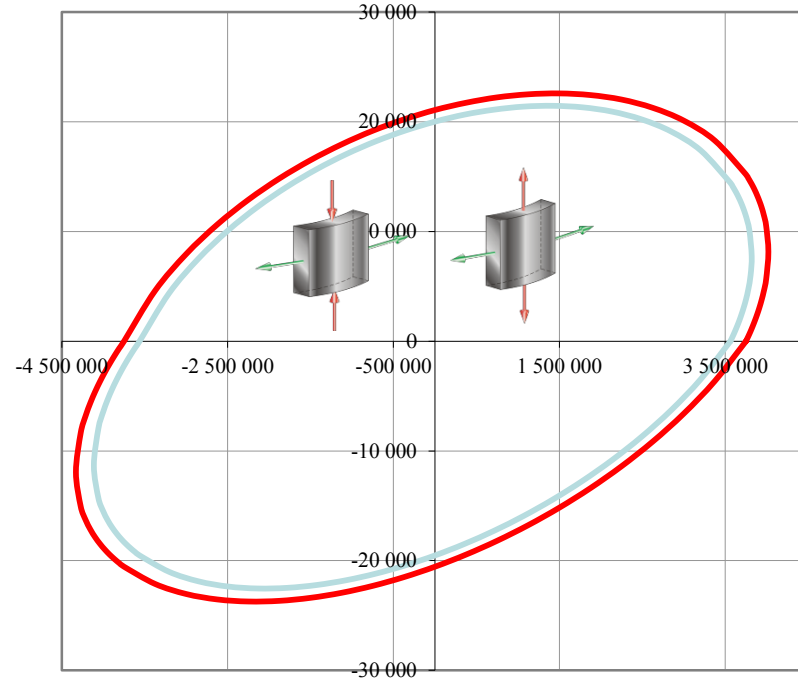

+ изгиб

Серия С

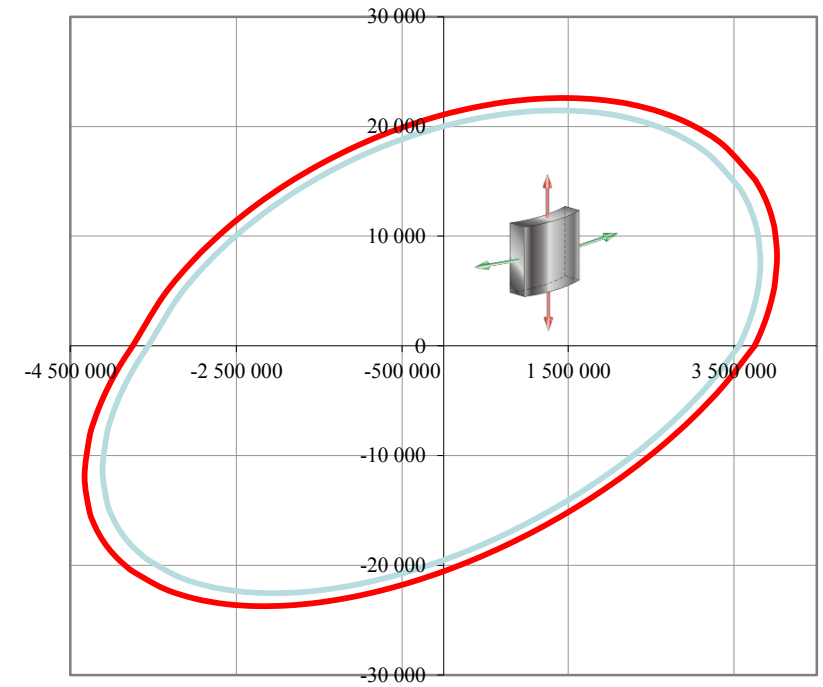

+ термоциклирование



Научно-технический центр ТМК в Сколково



Проект НТЦ ТМК в Сколково



Завершение строительства, май 2018



Подготовка к монтажу уникального оборудования

Стенд для испытаний резьбовых соединений труб OCTG

Первая в России установка для испытаний резьбовых соединений труб по ISO 13679

- ✓ Диаметр до 762 мм (вкл. трубы для добычи в море)
- ✓ Максимальное осевое усилие 1800 и 3000 тн
- ✓ Температура до 180 град С
- ✓ Масса основного оборудования стенда до 300 тн

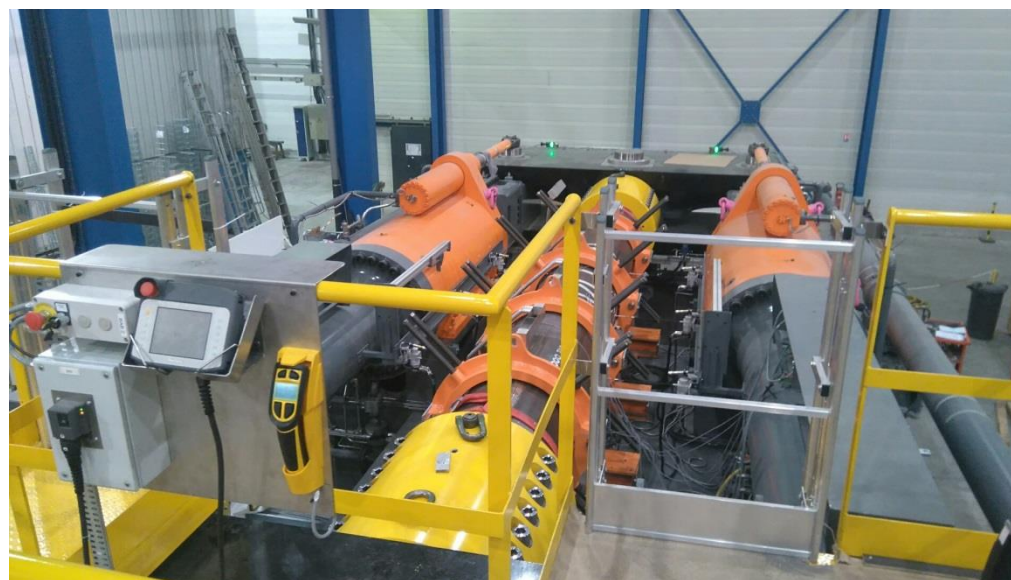

Монтаж установки в НТЦ ТМК в Сколково



Спасибо за внимание!



Авторы не утверждают, не гарантируют и не подразумевают, что представленная в настоящем документе информация является достоверной, точной и полной, и не рекомендуют полагаться на нее как на таковую. В связи с этим компания, ее акционеры, филиалы, а также их должностные лица и работники не принимают на себя какой бы то ни было ответственности, прямо или косвенно вытекающей из использования представляемой информации. В настоящей презентации содержатся прогнозные утверждения, сопряженные с известными и неизвестными рисками, неопределенностями и прочими факторами, в связи с чем фактические результаты, показатели и достижения могут существенно отличаться от результатов, показателей и достижений, продемонстрированных или подразумеваемых такими утверждениями. ПАО «ТМК» не берет на себя обязательства корректировать такие прогнозные утверждения по результатам новой информации, будущих событий, а также в каких бы то ни было иных случаях.

В настоящей презентации представлены статистические и прочие данные по отрасли, в которой работает ПАО «ТМК», включая информацию о распределении долей рынка, каковые данные были получены как из сторонних источников, так и из источников внутри компании. Рыночная статистика и отраслевые данные характеризуются неопределенностью и не обязательно отражают реальные условия на рынке. Рыночная статистика и отраслевые данные, полученные из сторонних источников, не подвергались независимой проверке специалистами ПАО «ТМК». Рыночная статистика и отраслевые данные, полученные полностью или частично из внутренних источников, не подвергались проверке представителями сторонних организаций, и ПАО «ТМК» не может гарантировать, что сторонние организации получают или генерируют такие же результаты.

WWW.TMK-GROUP.COM

WWW.TMKUP.COM